



**Rubinerie del Friuli s.r.l.**  
*dal 1952 rubinerie per grandi impianti*

Zona industriale del cosa n°1 33097 Spilimbergo (PN) Italy  
Tel. +39 0427419084 Fax +39 04272644  
e.mail: info@rubfriuli.com  
[www.rubfriuli.com](http://www.rubfriuli.com)



**Rubinerie del Friuli s.r.l.**  
*dal 1952 rubinerie per grandi impianti*

Zona industriale del cosa n°1 33097 Spilimbergo (PN) Italy  
Tel. +39 0427419084 Fax +39 04272644  
e.mail: info@rubfriuli.com  
[www.rubfriuli.com](http://www.rubfriuli.com)

**Rubinetto di scarico da 1"1/4 e 1"1/2 attacco fisso**  
**Rubinetto di scarico da 1"1/2 attacco girevole**  
**Drain cock 1"1/4 1"1/2 female connector**  
**Drain cock 1"1/2 rotating female**



**LIBRETTO DI ISTRUZIONI**  
**OPERATION AND MAINTENANCE HAND-BOOK**

IST 0011 rev.0 del 18/12/2015

### Uso e installazione

L'utilizzo del rubinetto di scarico è limitato solamente all'evacuazione di liquidi per uso alimentare o liquidi per la preparazione di alimenti. Per installare il rubinetto inserire la guarnizione (8) dove prevista nell'apposita cava all'interno del dado, avvitare e bloccare stretto orientando il rubinetto in posizione verticale.

### Use and installation

This drain cock can be used only for discharging alimentary liquids or liquids for the production of foodstuff. To install the cock, insert the gasket (8) in the special groove inside the nut wrench while keeping the cock in a vertical position.

### Manutenzione

Eseguire le operazioni di manutenzione e pulizia dopo ogni utilizzo.  
Non utilizzare per tale scopo prodotti tossici o nocivi per la salute.  
Eseguire la manutenzione e la pulizia rispettando le indicazioni sotto riportate.

- 1 Aprire il rubinetto per verificare che non ci sia liquido a monte.
- 2 Sfilare il maschio (2).
- 3 Effettuare la pulizia di tutti i componenti, quindi ingrassare la parte conica.
- 4 Riposizionare il maschio (2) all'interno del corpo (1) e portarlo in posizione chiusura.

### Maintenance

It's advisable to perform cleaning and maintenance operations after every use.  
Do not use toxic or harmful chemical products.  
Perform maintenance and cleaning observing the following instructions:

- 1 Open and close the cock to verify that there is no more liquid upstream.
- 2 Extract the male (2).
- 3 Clean all the parts, it is essential to grease the conical part.
- 4 Reinsert the male (2) inside the body (1) and adjust it in closing position.

### Estrazione del maschio

Portare il rubinetto in posizione di apertura.  
Allentare il grano (7) quindi svitare la ghiera (6) e togliere la guarnizione (5).  
Sfilare il maschio (2) dal corpo rubinetto (1)

### Extraction of the male

Take the drain cock to the open position.  
Open the screw (7), then unscrew the lockring (6) and remove the gasket (5).  
Remove the male (2) from the body of the drain cock (1).

### Dati tecnici

Pressione massima di lavoro 0.5 bar.  
Temperatura massima di lavoro 130°.  
Grasso consigliato per la lubrificazione "Turmosynth 2000 Lubcon".

### Technical data

Maximum working pressure: 0.5 bar.  
Maximum working temperature 130°.  
Grease to be used for lubrication: "Turmosynth 2000 Lubcon".



Code 01331006 Code 01331007

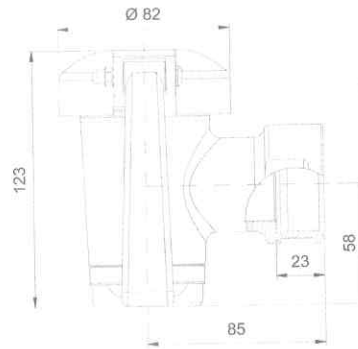

Code 01332007

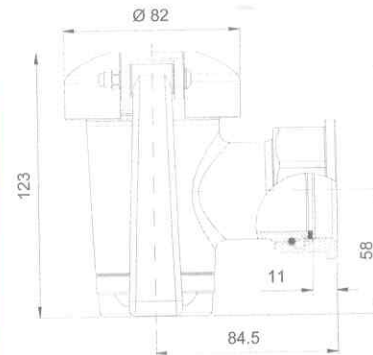

**Il rubinetto di scarico può essere utilizzato solo su attrezzature non soggette alla direttiva PED, ossia con pressione interna inferiore a 0.5 bar.**

**To be used only on cooking equipments not subjected to PED directive (internal pressure <0.5 bar) Not suitable for mounting on pressure cookers and other equipment subjected to PED unless under written approval of the manufacturer of the cooking equipment.**