

**Valable pour 10013772, 10014407,
10022051, 203672, 202621**



Lire la notice d'installation de l'appareil et respecter les consignes de sécurité.

Cette notice d'installation est dédiée aux spécialistes qualifiés, familiarisés avec le fonctionnement technique et l'exploitation de l'appareil.

Consignes de sécurité

Mesures organisationnelles

Risques de dommages matériels et de blessures corporelles dus à l'absence de mesures organisationnelles

- Utilisez des équipements d'atelier et de sécurité adaptés à l'activité.

Danger d'électrocution au niveau des pièces sous tension.

- Avant d'entamer les travaux sur l'installation électrique, désactivez l'appareil, mettez l'installation électrique hors tension et sécurisez-la contre toute remise en service intempestive. Vérifiez l'absence de tension.
- Utilisez uniquement des outils isolés de la tension.

Ouvrir et fermer l'appareil



Ouvrir et fermer l'appareil en suivant les instructions de service

FlexiCombi

→ Démontez la paroi latérale gauche.

SpaceCombi

→ Démontez le couvercle de l'appareil.
→ Démontez le panneau arrière.

SpaceCombi Team

Avec hotte à recyclage d'air

→ Démontez le panneau arrière.

→ Démontez le panneau arrière de la hotte.

Sans hotte à recyclage d'air

→ Démontez le panneau arrière.

Démontez la zone d'arrivée d'air

- Démontez la fixation supérieure de la zone d'arrivée d'air (couvercle ou raccord à vis).
- Débrancher le câble d'alimentation de la platine de commande ou du faisceau de câbles.
- Desserrer le collier inférieur.
- Déplacer toute la zone d'arrivée d'air vers le haut et la retirer par le côté.

Aperçu FlexiCombi, SpaceCombi

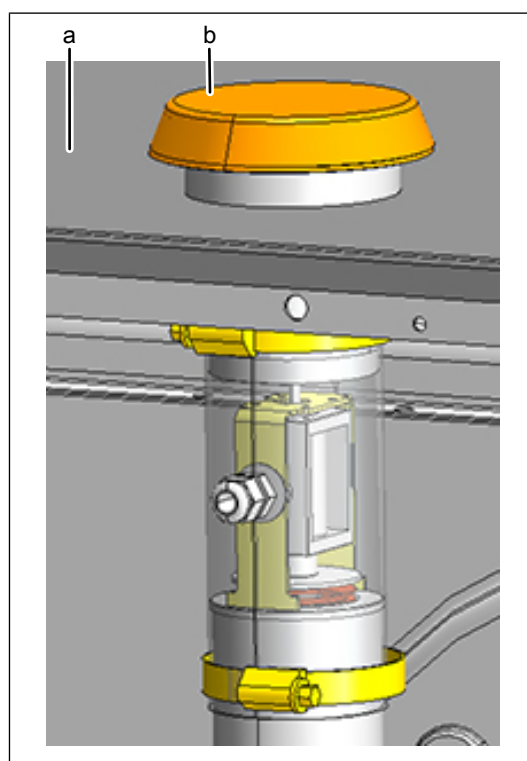

a Couvercle de l'appareil b Couvercle de l'arrivée d'air

Changer l'aimant de levage

Aperçu FlexiCombi Team - ci-dessous

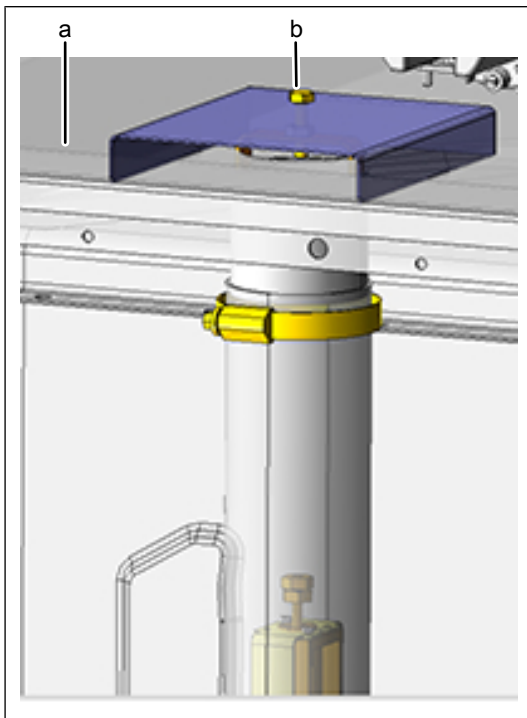

a Couvercle de l'appareil b Vis de fixation de l'arrivée d'air

Démonter l'aimant de levage

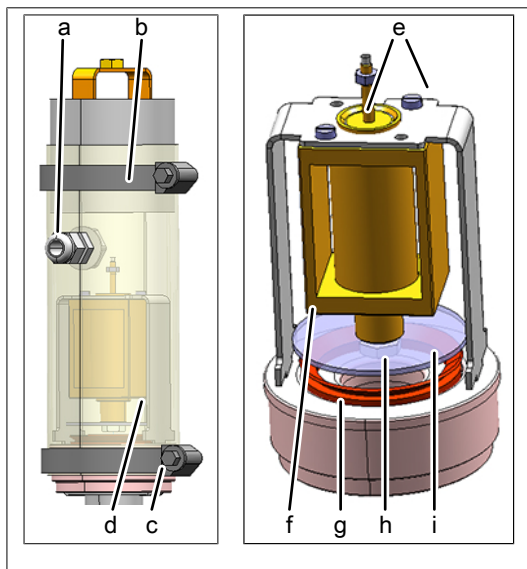

a Joint pour passage de câble b Collier supérieur
c Collier de serrage d Tuyau avec aimant de levage
e Vis de fixation de l'aimant de levage f Aimant de levage
g Joint 211080 h Vis
i Rondelle

- Démontez la fiche du câble d'alimentation.
- Ouvrir le presse-étoupe.
- Tirer délicatement le tuyau en silicone vers le haut.
- Dévisser les vis de fixation de l'aimant de levage et les retirer.
- Démontez le disque de l'aimant de levage.

Installer un aimant de levage

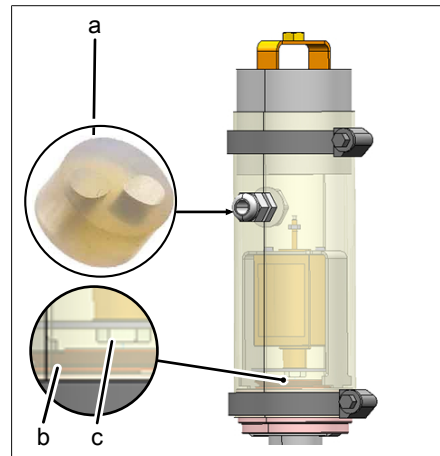

a Insert pour entrée de câble b Joint
c Vis de fixation de la rondelle

- Remplacer le joint (211080).
- Monter le disque de fermeture sur le nouvel aimant de levage.
- Visser l'aimant de levage.
- Faire passer le câble par le presse-étoupe avec joint.

INFO

Ne jamais utiliser l'appareil sans insert d'étanchéité dans le presse-étoupe.

- Serrer le presse-étoupe.
- Monter la fiche.
- Monter la zone d'arrivée d'air dans l'ordre inverse.
- Raccorder électriquement le composant.