

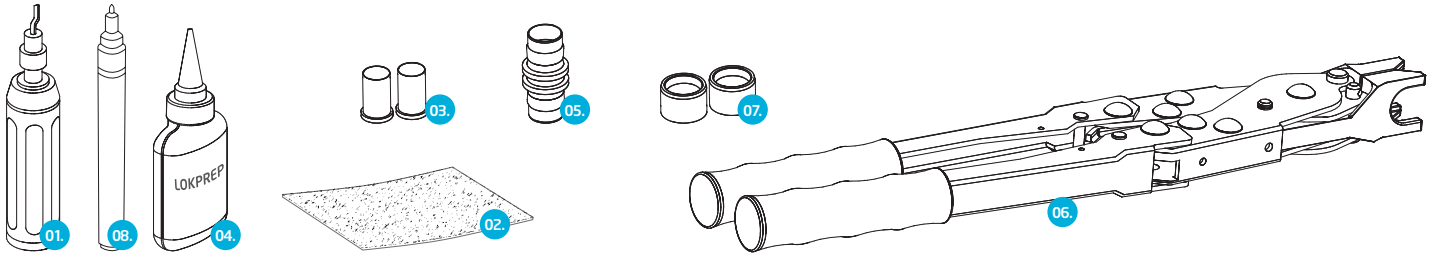

# 组装说明

(组装版本根据文章名称的最后两位数字来确定。例如：LOKRING 6 NK Ms 50)

# VULKAN LOKRING



**!** 用管道去毛刺器(01)对管道末端一周进行去毛刺处理。**针对不同材料使用不同的去毛刺工具。**

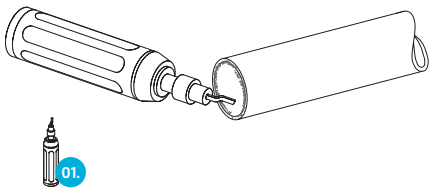

**!** 用磨砂垫(02)沿弧线方向摩擦管道末端, 以对其进行清洁。

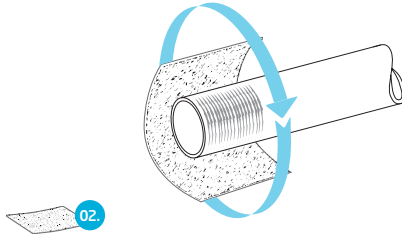

**!** 根据管道编码或使用游标卡尺来确定管道壁厚  $S$  和管道外径  $\varnothing$ 。

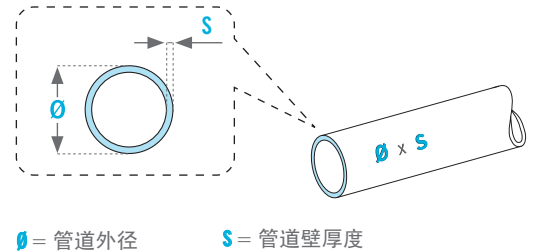

$\varnothing$  = 管道外径

$S$  = 管道壁厚度

**1** 插入适用于材料、管道外径  $\varnothing$  和管道壁厚度  $S$  的固定插块(03)。如果使用工作压力低于 25 巴的冷却剂(例如, R134a 汽车空调系统或冰柜), 则不必使用固定插块。

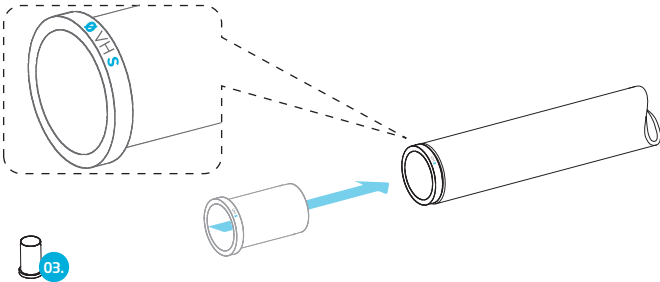

**2** 在涂覆 LOKPREP(04)前, 先将连接器套在管道上, 然后推动连接器直至触碰内部止块为止。在管道上标记(08)正确的插入深度。

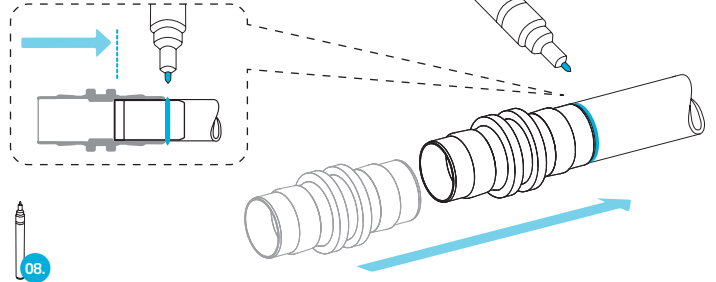

**3** 选择适用于管道材料 and 环境温度的正确 LOKPREP。沿管壁四周将 LOKPREP(04)涂覆在管道末端密封区域。严格遵守 LOKPREP 的正确固化时间。

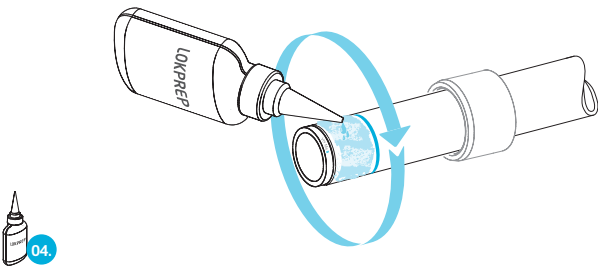

**4** 将连接器(05)套在管道上, 然后推动连接器, 直至触碰到内部止块**!**。

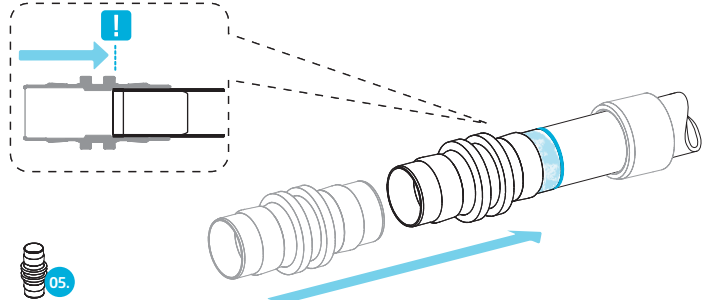

**5** 将组装钳口(06)放在 LOKRING(07)和连接器(05)组装止块后方的适当位置。通过按压将管道接口固定在一起。**!** 请勿改变管道和连接器的插入深度。按压管道接头, 直到将 LOKRING(07)推到连接器(05)的组装止块上。

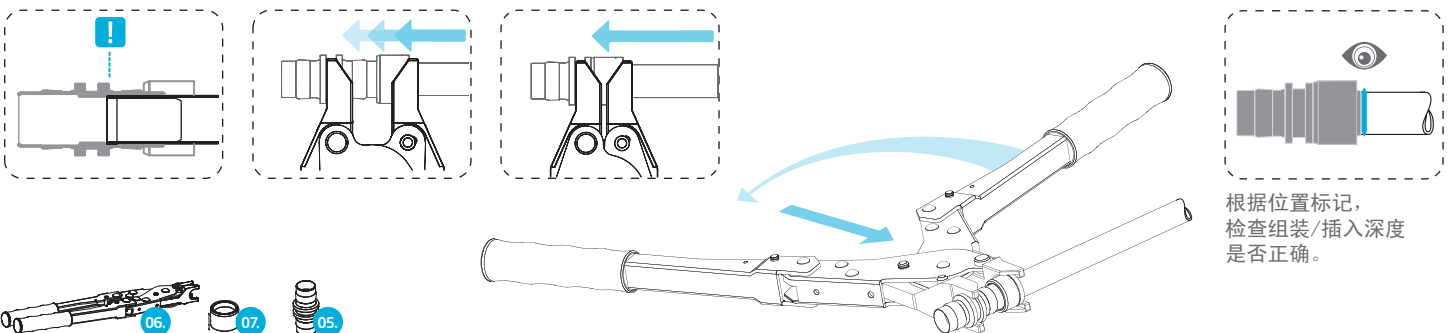

根据位置标记, 检查组装/插入深度是否正确。

# 选择固定插块

LOKRING®管道连接组装版本 50

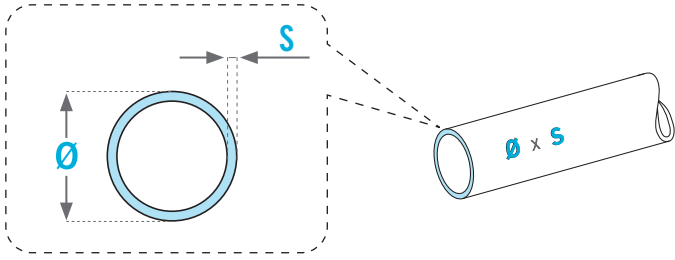

Ø = 管道外径      S = 管道壁厚度

# 选择 LOKPREP

LOKRING®管道连接组装版本 50

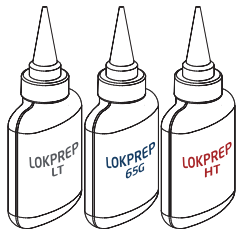

- LOKRING® 铝制接头和 LOKPREP 65G 适用于铝到铝或铝到铜的所有连接。对于铝到铜的连接，必须使用热缩套管，以防止连接处腐蚀。
- LOKRING® 黄铜接头和 LOKPREP LT 或 LOKPREP HT 适用于所有铜到铜的连接。

! 下图显示了 LOKPREP LT 和 LOKPREP HT 的适用温度范围。

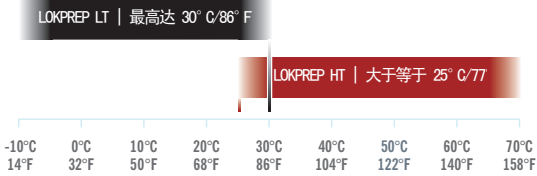

\*对于铜管道，使用 Ms 固定插块，对于铝管道，使用 Al 固定插块。  
注意：在NRA和EURO扩口转接头的不锈钢管里面不能插入加强衬套

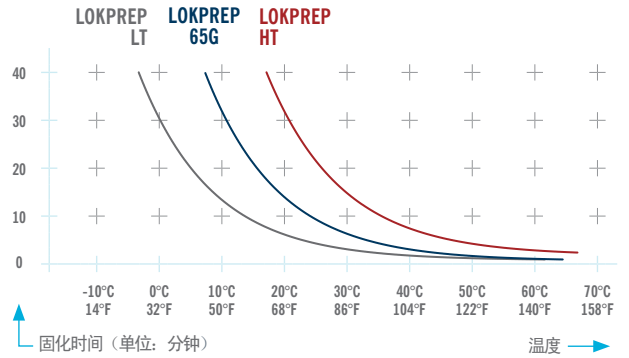

# 以下实例可帮助组装

LOKRING® 管道连接组装版本 50

! **错误：** 未将 LOKRING 挤压到组装止块。      **正确：** 将 LOKRING 水平推到组装止块。

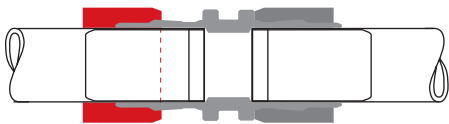

! **错误：** 固定插块丢失。      **正确：** 插入正确的固定插块。

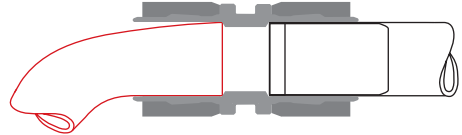

! **错误：** 未将组装钳口放在正确位置。      **正确：** 将组装钳口正确放平。

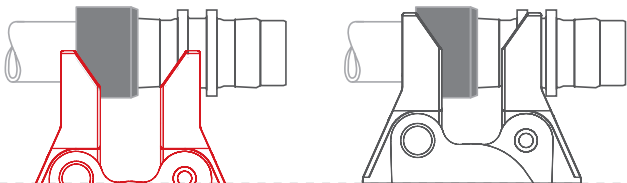

! **错误：** 未将管道推到内部止块。      **正确：** 拖动管道，直至感觉已触碰到内部止块。

